

Cama B216 1 plano

Cama para Salud Mental



Nuestras camas hospitalarias **Cama B216 1PL** están diseñadas específicamente para atender las necesidades de aquellos que requieren cuidado especializado en salud mental.

Brindan un ambiente seguro y cómodo para los pacientes, priorizando su bienestar y recuperación. Están equipadas con características especiales, como materiales resistentes y sistemas de sujeción que garantizan la seguridad del paciente sin comprometer su comodidad.

Los Tableros de Pies y Cabeza son Fijos

Fabricados en plástico de alta resistencia al impacto

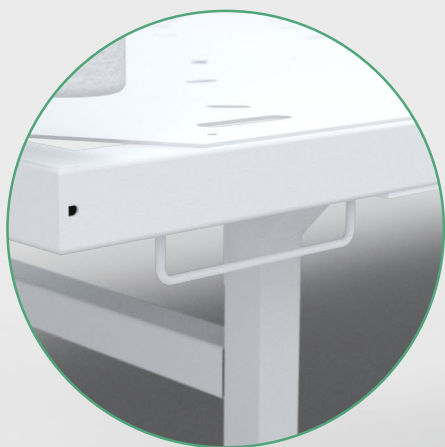

Ganchos para Sujeción

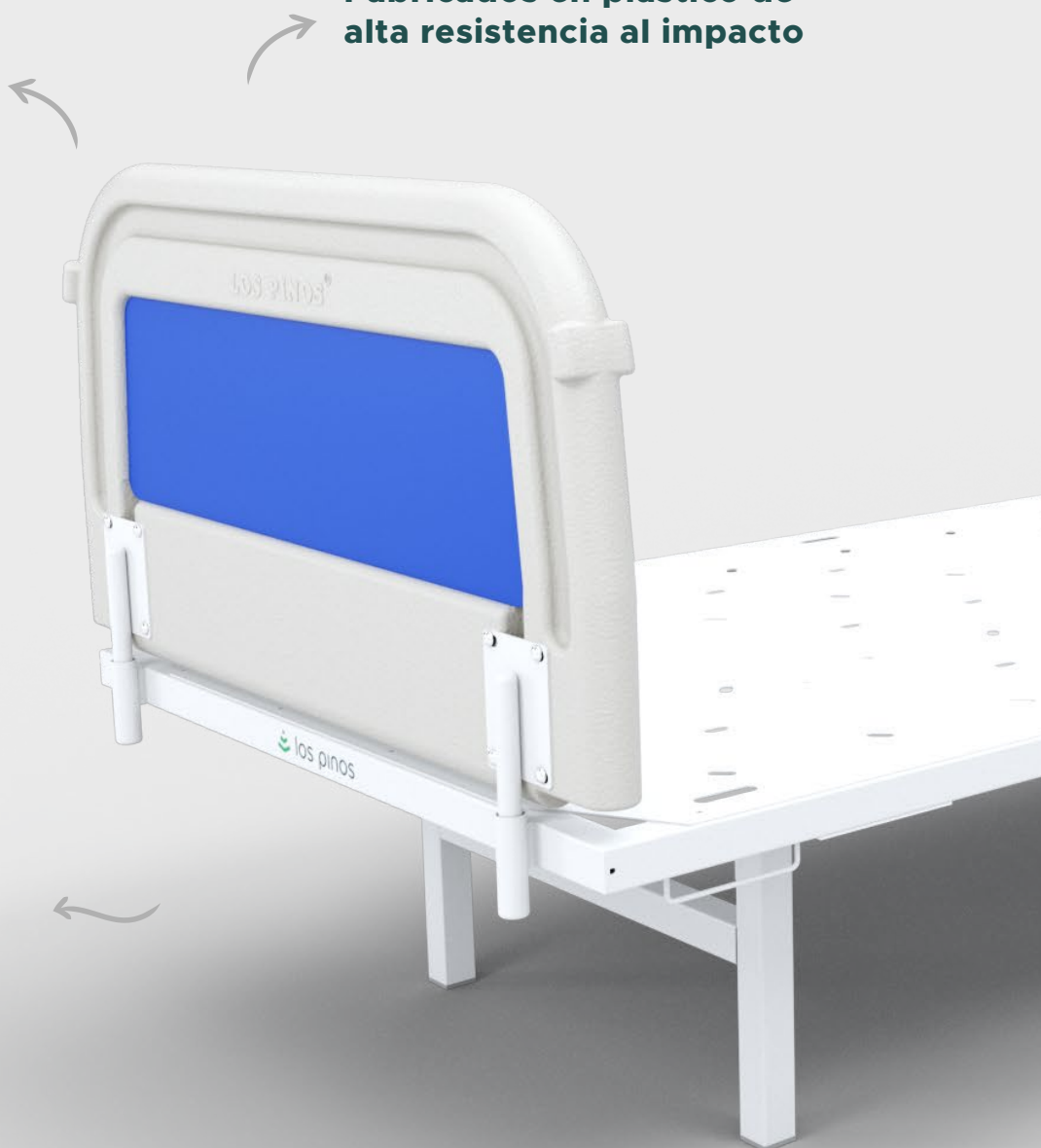

Dimensiones Externas90^{cm} x 190^{cm} +/-1^{cm}**Altura del Tendido**45^{cm} ó 60^{cm}**Capacidad de Carga**180^{kg}**•• Estructura Reforzada**

Fabricada en acero cold rolled resistente a la aplicación de desinfectantes de grado hospitalario.

•• Acabado

El acabado de la cama se obtiene con pintura de aplicación electrostática en polvo, que aumenta la resistencia, la adhesión y la protección ante la corrosión, también es resistente a impactos y desinfecciones profundas.

•• Accesorios Opcionales*

*Estos accesorios pueden generar variación en el costo final del producto, pregúntale a tu ejecutivo.

- Platinas de Fijación al Suelo
- Colchón Clínico
- Barandas de Seguridad
- Tableros de Altura Baja

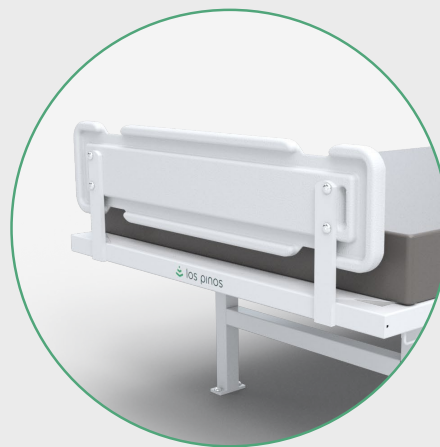
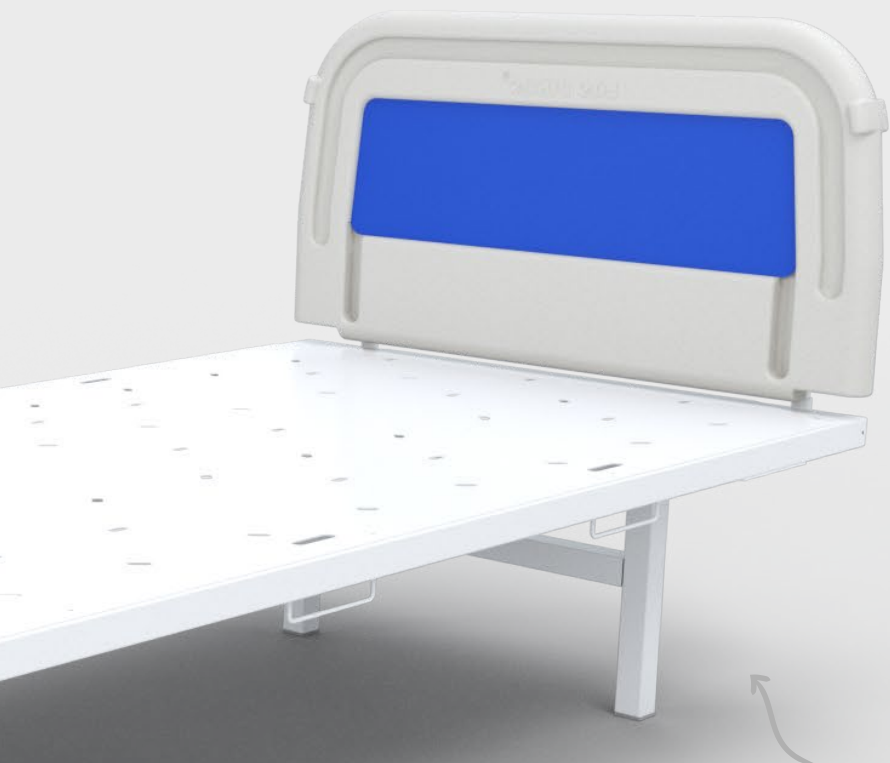
**Tableros de Altura Baja***

*Este accesorio es opcional y puede generar variación del costo final del producto, pregúntale a tu ejecutivo.

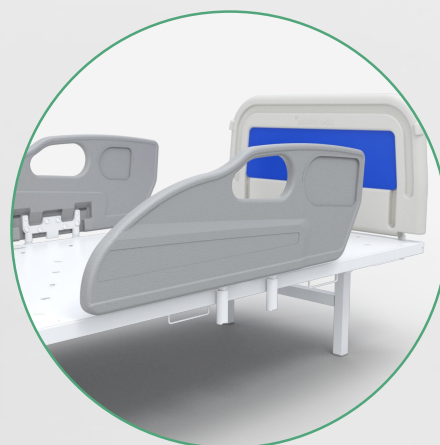
**Barandas de Seguridad***

*Este accesorio es opcional y puede generar variación del costo final del producto, pregúntale a tu ejecutivo.



INDUSTRIAS METÁLICAS LOS PINOS S.A.

PBX: (+57 604) 372 30 31

Línea Nacional: 01 8000 180 654

Calle 67B No. 45A - 82

Itagüí - Colombia

•••

servicioalcliente@lospinos-sa.com

www.lospinos.com.co