

Cama Hospitalaria

B216 4 Planos

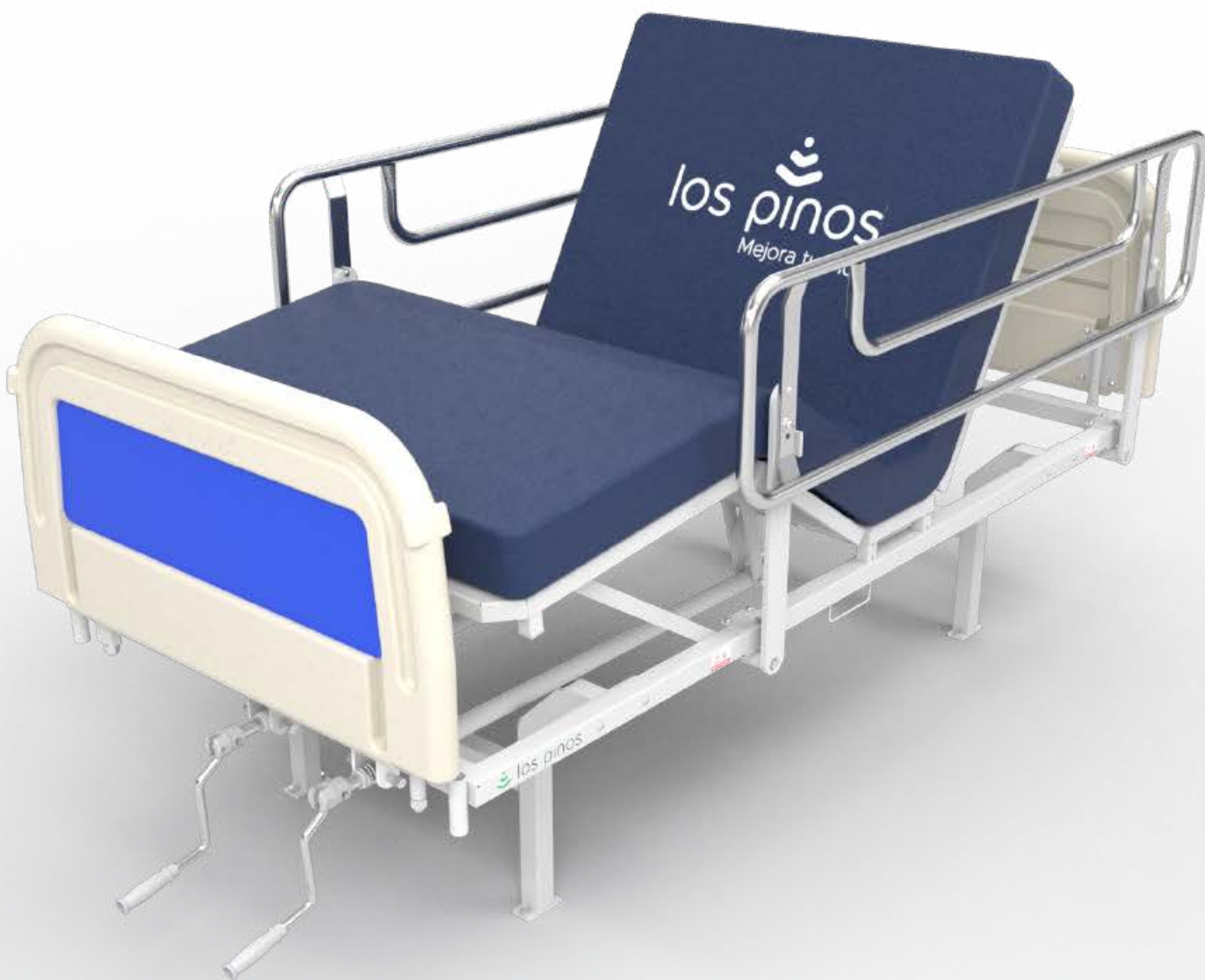

Cama Hospitalaria Manual ideal para Salud Mental.



La **Cama Hospitalaria B216 4 Planos** está diseñada meticulosamente para atender las necesidades específicas de los pacientes y profesionales en entornos psiquiátricos.

Ésta cama ha sido desarrollada con la seguridad, el confort y la funcionalidad en mente, asegurando un entorno terapéutico óptimo para la recuperación y el manejo eficaz de los pacientes.

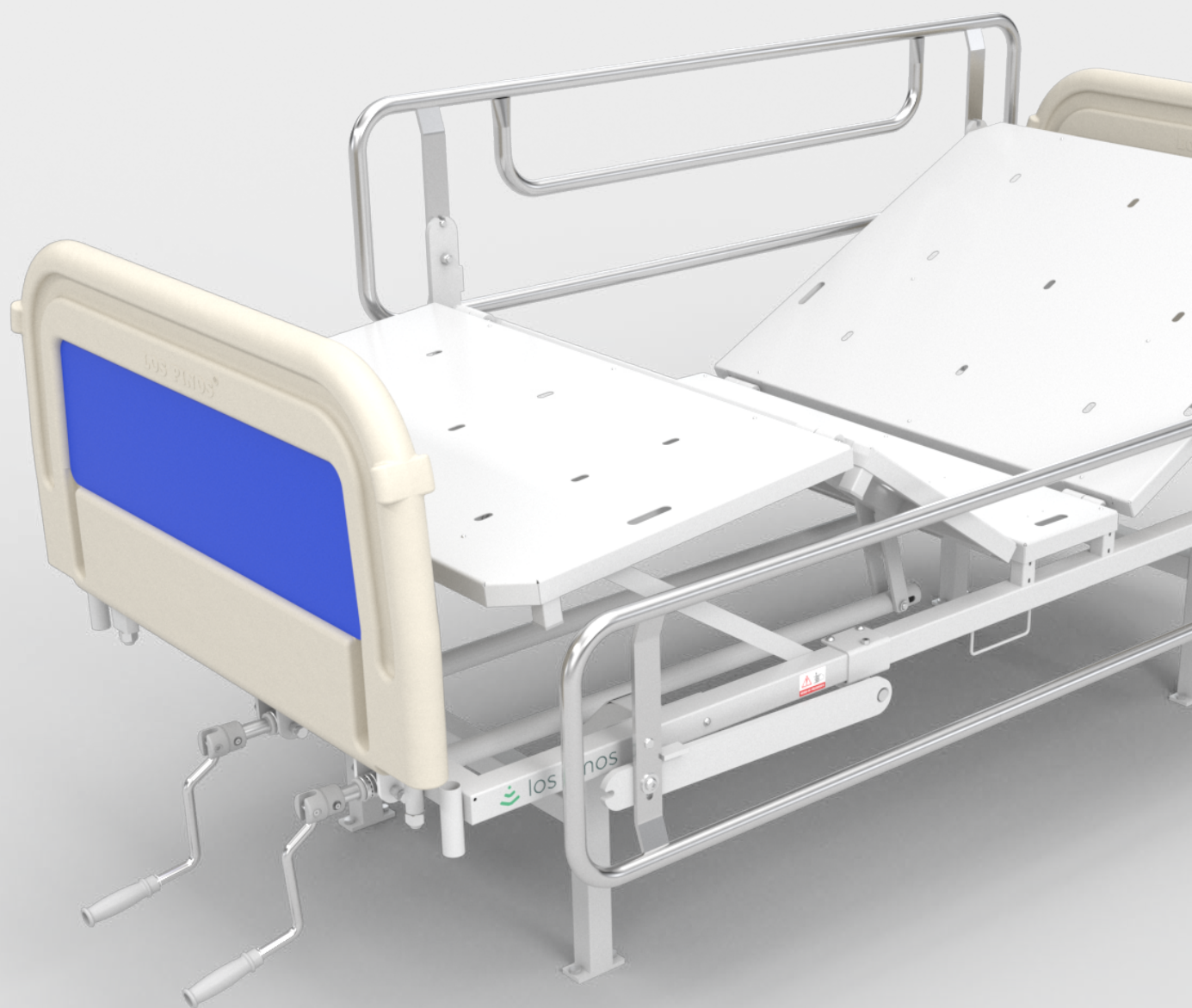

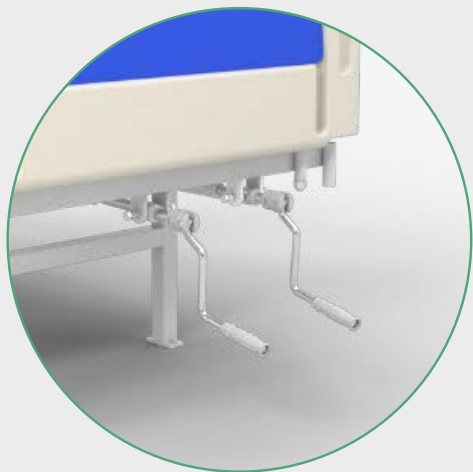

Movimientos Mecánicos

La cama cuenta con manivelas de fácil operación, su diseño facilita el movimiento de los diferentes planos.

Cada manivela acciona una función específica: ángulo del espaldar y ángulo de los pies.



Tableros Desmontables

Cuenta con tableros de cabecero y piecero desmontables de manera rápida, esto permite un mejor acercamiento del personal médico y paramédico al paciente.



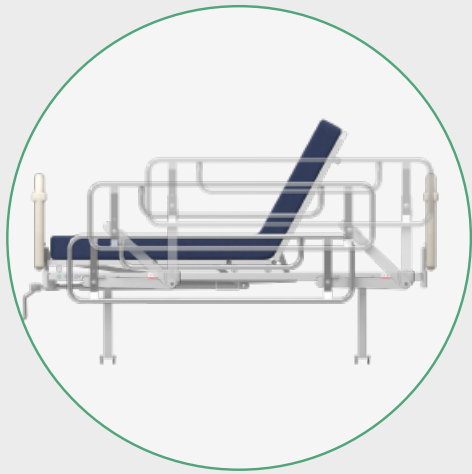

Barandas Abatibles

La cama cuenta con barandas de seguridad con cubrimiento de la parte superior de la cama. Posee un sistema de liberación amortiguada que permite abatirlas de manera controlada y segura.



Fijación

La cama tiene la posibilidad de ser anclada al suelo de manera segura y sin riesgos para los pacientes.



Posiciones de la Cama



Horizontal



**Inclinación del
Espaldar**



**Inclinación del
Piecero**

Accesorios Opcionales

- • Colchón Clínico
- • Atril Porta Suero



- **Estructura Reforzada**

Fabricada en acero cold rolled resistente a la aplicación de desinfectantes de grado hospitalario.

- **Acabado**

El acabado de la cama se obtiene con pintura de aplicación electrostática en polvo, que aumenta la resistencia, la adhesión y la protección ante la corrosión, también es resistente a impactos y desinfecciones profundas.

- **Fácil Limpieza**

La superficie es fija y de fácil asepsia y desinfección con ranuras en el piecero y cabecero que facilitan la sujeción de pacientes alterados.



Longitud
205^{cm} +/-1^{cm}

Ancho
103^{cm} +/-1^{cm}

Altura
50^{cm} +/-1^{cm}

Elevación Espaldar
70° +/-2°

Elevación Piecero
30° +/-2°

Capacidad de Carga Dinámica
230^{kg}

Capacidad de Carga Estática
460^{kg}



INDUSTRIAS METÁLICAS LOS PINOS S.A.

PBX: (+57 604) 372 30 31

Línea Nacional: 01 8000 180 654

Calle 67B No. 45A - 82

Itagüí - Colombia

•••

servicioalcliente@lospinos-sa.com

www.lospinos.com.co

Copyright © 2024



SC1332-1



DM-CER158131